

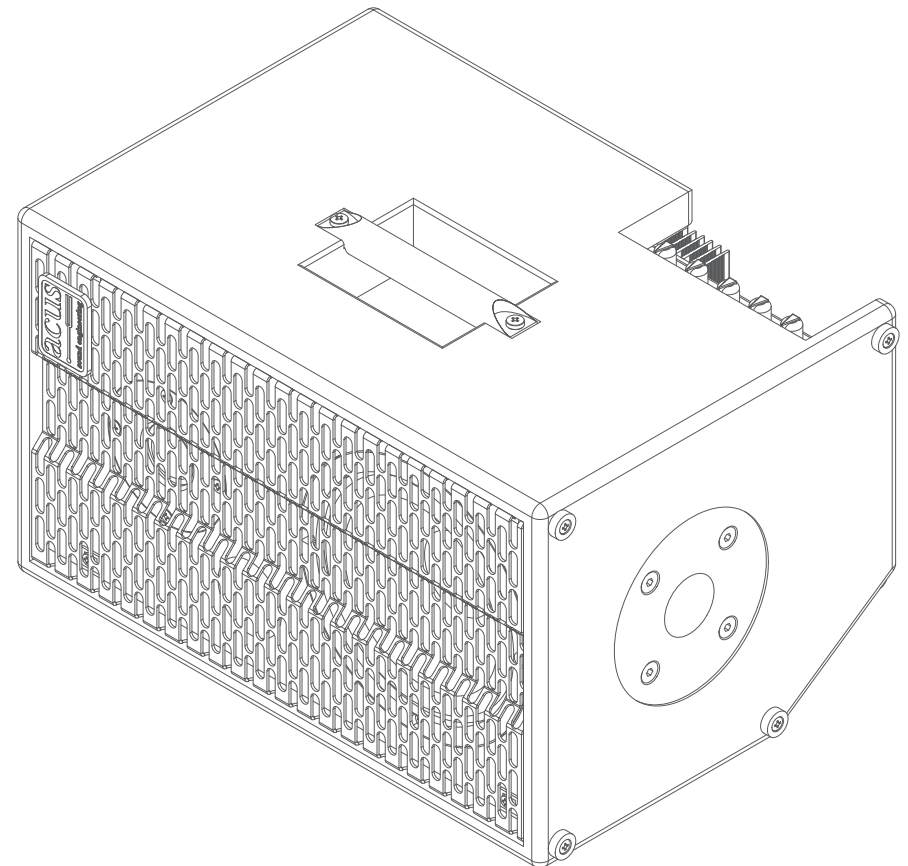

Bandmate 100

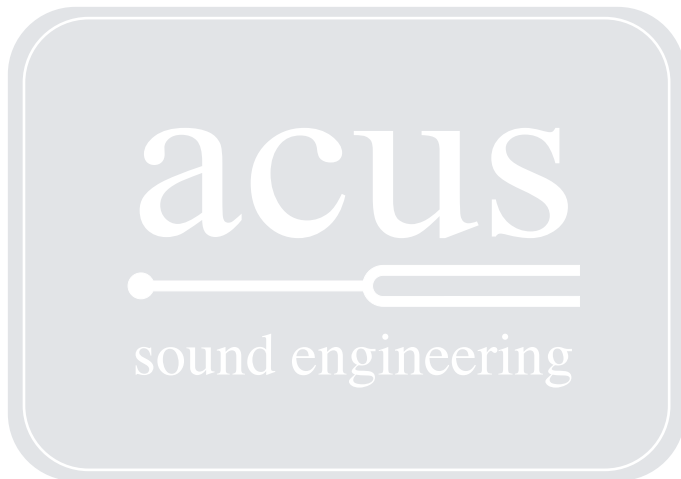

MANUALE DI ISTRUZIONI
USER MANUAL

ACUS SOUND ENGINEERING SRL

Via Remo Stortoni, 12D 62019 Recanati (MC) tel: +39 071 9793109 fax: 39 071 9793062

ISTRUZIONI DI SICUREZZA IMPORTANTI



IL SIMBOLO DEL LAMPO CON LA FRECCIA ALL'INTERNO DI UN TRIANGOLO EQUILATERO INDICA LA PRESENZA DI ALTA TENSIONE, SENZA ISOLAMENTO ELETTRICO, PERICOLOSA. ALL'INTERNO DELL'APPARECCHIO LA TENSIONE PUO' ESSERE DI INTENSITA' SUFFICIENTE DA PROVOCARE RISCHI DI SHOCK.

IL PUNTO ESCLAMATIVO ALL'INTERNO DI UN TRIANGOLO EQUILATERO AVVERTIRE DELLA PRESENZA DI IMPORTANTI ISTRUZIONI PER L'USO E LA MANUTENZIONE DELL'APPARECCHIO.

ATTENZIONE: PER RIDURRE IL RISCHIO DI INCENDI O ELETTRICO SHOCK NON ESPORRE L'APPARECCHIO A PIOGGIA O UMIDITA'.

- 1) Leggere queste istruzioni.
- 2) Conservare queste istruzioni.
- 3) Osservare tutte le avvertenze.
- 4) Seguire tutte le istruzioni.
- 5) Non utilizzare questo apparecchio vicino all'acqua.
- 6) Pulire solo con un panno asciutto.
- 7) Non ostruire nessuna apertura di ventilazione. Installare in conformità con le istruzioni del produttore.
- 8) Non installare vicino a fonti di calore come radiatori, termosifoni, stufe o altri apparecchi (inclusi amplificatori) che producono calore.
- 9) Non disattivare la protezione di sicurezza di una spina fornita di terra. Una spina fornita di terra ha due contatti più un terzo per la terra. Questo terzo contatto è presente per la vostra sicurezza. Se la spina fornita con l'apparecchio non si adatta alla vostra presa di corrente, rivolgersi ad un elettricista per la sostituzione della presa di corrente obsoleta.

TECHNICAL SPECIFICATIONS

Frequency response :	50Hz- 20kHz
Max Power Out:	100W
System format:	2 way biamp
Woofer Power:	75W RMS
Tweeter Power:	25W RMS
Sensitivity 1W 1m:	92 dB
SPL MAX:	112 dB
Crossover:	Electronic
Woofer size:	6"
Tweeter:	Compression tweeter
Box:	2 Way Bass Reflex
Construction:	plywood
Weight:	9.5 Kg
Dimensions:	height 22,8 cm; width 38,3 cm; depth 26,2 cm

10) Fare in modo che sia impossibile camminare sul cavo di alimentazione, evitare che il cavo venga forzato particolarmente all'altezza della spina, della vaschetta di rete e nel punto in cui esce dall'apparecchio

11) Impiegare solo dispositivi e accessori specificati dal produttore.



12) Usare solo con il carrello, asta, treppiedi, sostegno o tavolo specificato dal costruttore o venduti insieme all'apparecchio. Se si usa il carrello, usare cautela nel muovere l'insieme carrello/apparecchio, per evitare danni alla persona causati dal blocco di una ruota e conseguente rovesciamento del carrello e caduta dell'apparecchio.

13) Scollegare l'apparecchio dalla rete elettrica durante temporali o in caso di un lungo periodo di inattività.

14) Fare riferimento al servizio di assistenza tecnica. Richiedere l'intervento quando l'apparecchio risulta danneggiato e, in ogni caso, quando il cavo di alimentazione o la presa sono danneggiati, o quando del liquido è penetrato nell'apparecchio, o l'apparecchio è stato esposto a pioggia o umidità eccessiva, quando non funziona normalmente o è caduto.

Non coprire il dissipatore. Lasciare spazio attorno all'amplificatore per assicurare una buona ventilazione.

L'apparecchio non deve essere esposto a gocciolamento o spruzzi e nessun oggetto contenenti liquidi, come vasi, deve essere posto sull'apparecchio.

L'apparecchio deve essere collegato ad una presa con messa a terra connessa.

Installare l'apparecchio in modo che l'accoppiamento spina presa siano facilmente accessibili.

Nessuna sorgente di fiamma, come candele accese, dovrebbero essere appoggiate sull'apparecchio.

PANNELLO POSTERIORE

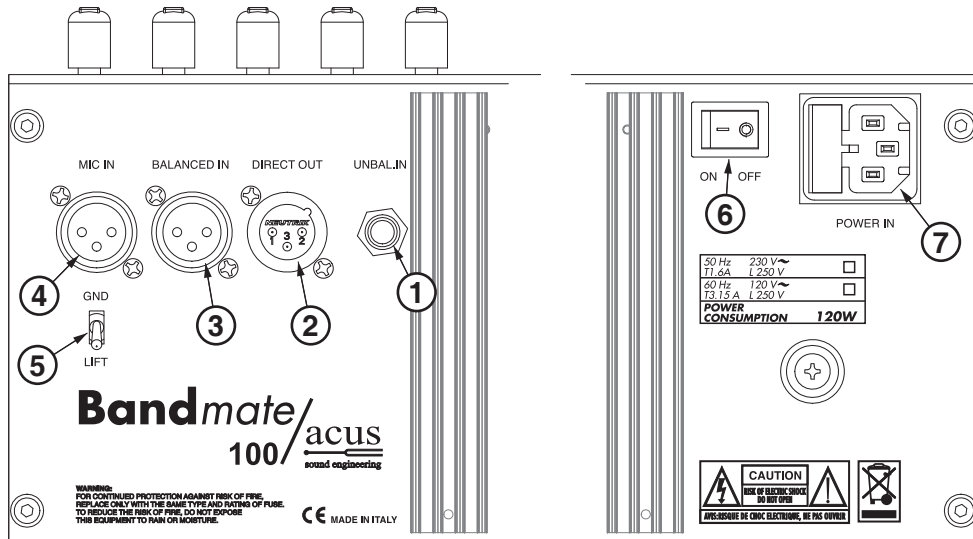

- 1 – **UNBAL. IN:** ingresso con presa jack mono da 6,3 (1/4"). Questo ingresso con impedenza di 47 K Ω consente di collegare sorgenti sonore ad alto livello, come mixer-preamp-cd, ecc. La sensibilità di questo ingresso è 0 dB.
- 2 – **DIRECT OUT :** uscita XLR bilanciata elettronicamente con impedenza di 600 Ω , qualunque fonte sonora viene collegata all'ingresso (1) oppure (3) uscirà con la stessa intensità senza alcuna modifica del suono.
- 3 – **BALANCED IN:** ingresso XLR bilanciato elettronicamente con impedenza di 22 K Ω , che consente di collegare mixer-preamp di altri strumenti con uscita bilanciata e con alto livello di uscita. La sensibilità di questo ingresso è 0 dB.
- 4 – **MIC IN:** ingresso XLR microfonico bilanciato elettronicamente con impedenza di 1 K Ω , che consente di collegare qualsiasi tipo di microfono, esclusi quelli che necessitano del phantom.
- 5 – **GND-LIFT:** interruttore della messa a terra del circuito elettronico. Invertire la posizione in caso di ronzii generati dalla rete.
- 6 – **OFF-ON:** interruttore generale.
- 7 – **POWER IN:** presa per il cavo di alimentazione da collegare alla rete elettrica (cavo in dotazione).

TOP PANEL

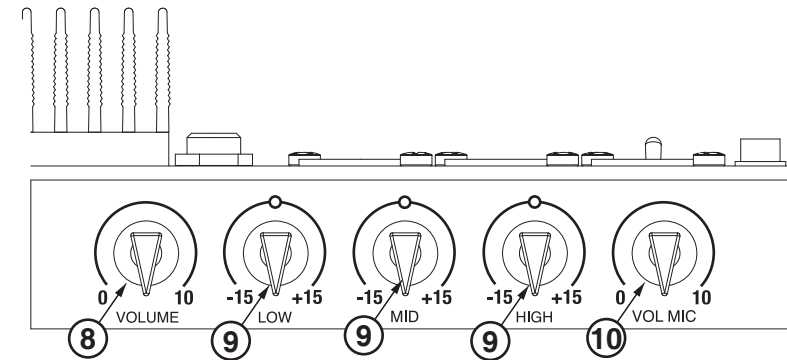

- 8 – **VOLUME:** this control acts on the entire channel, including microphone volume, but has no effect on output (2) DIRECT OUT.
- 9 – **HIGH-MID-LOW:** 3-band tone control allowing variation of +/- 15dB. Center position is flat, neither enhancing nor attenuating any frequencies.
- 10 – **VOL. MIC.:** volume control which affects input (4) only

REAR PANEL

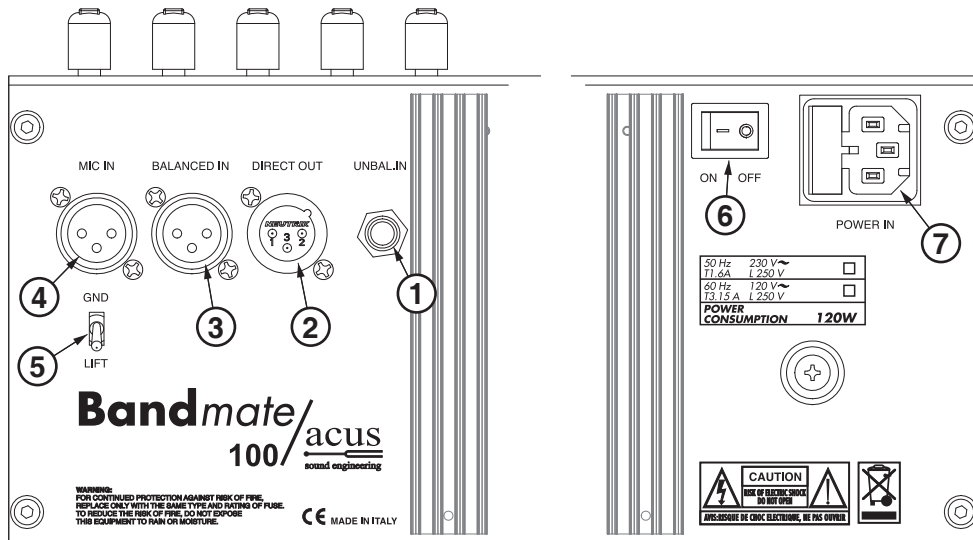

- 1 – **UNBAL. IN:** ¼ inch (6.3 mm) input jack with 47kΩ impedance allowing connection of high-level output sound sources such as mixers, preamps, CD players etc. The input sensibility is 0dB.
- 2 – **DIRECT OUT :** electronically balanced XLR out with 600Ω impedance; any sound source connected to inputs (1) or (3) will be output with identical intensity and without any modification of the sound itself.
- 3 – **BALANCED IN:** electronically balanced with 22kΩ impedance allowing connection of high-level sound sources such as mixers, preamps, other instruments having balanced and high-level output. The input sensibility is 0dB.
- 4 – **MIC IN:** electronically balanced 1kΩ XLR mic input allowing the connection of any microphone not needing phantom power.
- 5 – **GND-LIFT:** switch which lifts the ground of the electronic circuit. Use the switch to eliminate noise generated by mains electricity.
- 6 – **OFF-ON:** power switch.
- 7 – **POWER IN:** socket for the power cable (included) which is connected to mains electricity.

PANNELLO SUPERIORE

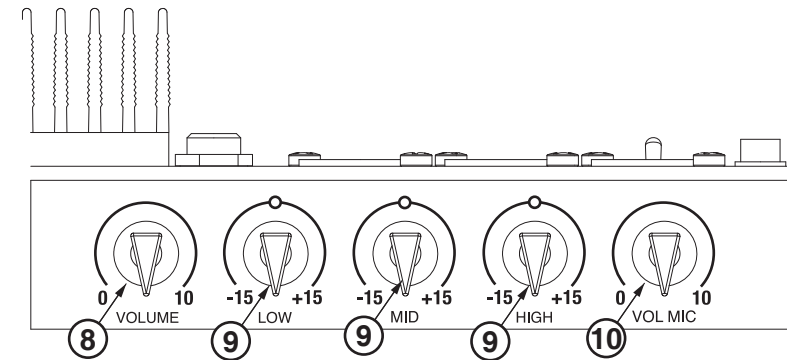

- 8 – **VOLUME:** questo volume chiude tutto il canale, quando si chiude questo potenziometro chiude anche il volume microfonico ma non agisce sull'uscita (2) DIRECT OUT.
- 9 – **HIGH-MID-LOW:** controllo dei toni alti-medi-bassi. Le variazioni di questi controlli di toni sono di + - 15 dB. Posizionando i potenziometri al centro non si hanno esaltazioni o attenuazioni delle corrispondenti frequenze.
- 10 – **VOL. MIC.:** questo volume agisce solamente sull'ingresso (4) MIC IN.

IMPORTANT SAFETY INSTRUCTIONS



THE LIGHTNING FLASH WITH ARROWHEAD SYMBOL, WITHIN AN EQUILATERAL TRIANGLE, IS INTENDED TO ALERT THE USER TO THE PRESENCE OF UNINSULATED "DANGEROUS VOLTAGE" WITHIN THE PRODUCT'S ENCLOSURE THAT MAY BE OF A SUFFICIENT MAGNITUDE TO CONSTITUTE A RISK OF ELECTRIC SHOCK TO PERSONS.

THE EXCLAMATION MARK WITHIN AN EQUILATERAL TRIANGLE, IS INTENDED TO ALERT THE USER TO THE PRESENCE OF IMPORTANT OPERATING AND MAINTENANCE INSTRUCTIONS IN THE LITERATURE ACCOMPANYING THE APPLIANCE.

WARNING: TO REDUCE THE RISK OF FIRE OR ELECTRIC SHOCK DO NOT EXPOSE THIS APPARATUS TO RAIN OR MOISTURE.

- 1) Read these instructions.
- 2) Keep these instructions.
- 3) Heed all warnings.
- 4) Follow all instructions.
- 5) Do not use this apparatus near water.
- 6) Clean only with dry cloth.
- 7) Do not block any ventilation openings. Install in accordance with the manufacturer's instructions.
- 8) Do not install near any heat sources such as radiators, heat registers, stoves, or other apparatus (including amplifiers) that produce heat.
- 9) Do not defeat the safety purpose of the polarized or grounding-type plug. A polarized plug has two blades with one wider than the other. A grounding type plug has two blades and a third grounding prong. The wide blade or the third prong are provided for your safety. If the provided plug does not fit into your outlet, consult an electrician for replacement of the obsolete outlet.

10) Protect the power cord from being walked on or pinched particularly at plugs, convenience receptacles, and the point where they exit from the apparatus.

11) Only use attachments/accessories specified by the manufacturer.



12) Use only with the cart, stand, tripod, bracket, or table specified by the manufacturer, or sold with the apparatus. When a cart is used, use caution when moving the cart/apparatus combination to avoid injury from tip-over.

13) Unplug this apparatus during lightning storms or when unused for long periods of time.

14) Refer all servicing to qualified service personnel. Servicing is required when the apparatus has been damaged in any way, such as power-supply cord or plug is damaged, liquid has been spilled or objects have fallen into the apparatus, the apparatus has been exposed to rain or moisture, does not operate normally, or has been dropped.

Do not cover the dissipation heat sink. Leave space around the amplifier to ensure a good ventilation.

The apparatus shall not be exposed to dripping or splashing and no objects filled with liquids, such as vases, shall be placed on the apparatus.

The apparatus shall be connected to an outlet with a protective earthing connection.

Install the apparatus so that the mains plug and the appliance coupler remain readily operable.

No naked flame sources, such as lighted candles, should be placed on the apparatus.